

MVO

Jaarverslag

2025

Ontwikkeling

Trainingsmogelijkheden
voor medewerkers.

Duurzaam

De levensduur van het
apparaat verlengen.

Betrokken

Bijdrage aan de
lokale gemeenschap.

strijbosch

Inhoudsopgave

05

Highlights 2025

12

06

MVO in 2025

20

08

Wij zijn Strijbosch

32

10

Roadmap 2023-2028

38

PEOPLE

Vrouw in de techniek | 14
Vertrouwenspersoon | 16
Sociaal ondernemen | 18

PLANET

Hoe reizen we naar het werk | 22
Cursus ETD duurzaam rijden | 24
Duurzaam op weg naar de klant | 26
Preventief onderhoud | 28
Afgedankte apparaten | 30

PROFIT

Betrokkenheid lokale gemeenschap | 34
Dubbele materialiteitsanalyse | 36
MVO doelstellingen | 37

Onze ambities

MVO

Highlights 2025



14.261
apparaten



zijn in 2025 afgevoerd voor hergebruik door Stichting Open. Wanneer reparatie niet meer mogelijk is, worden ze klaargemaakt voor recycling, zodat de e-waste van Strijbosch verantwoord wordt verwerkt.

177
Medewerkers



In 2025 bestond ons team voor 70% uit mannen en voor 30% uit vrouwen, samen goed voor een diverse mix aan kennis en ervaring. Meer weten? Op pagina 14 lees je het persoonlijke verhaal van een vrouwelijke collega in de techniek.

100%
groene energie



In het afgelopen jaar zijn de zonnepanelen verdeeld over onze locaties aan de Heescheweg 17 en 29, waardoor we optimaal gebruikmaken van onze eigen opgewekte stroom.

56%
CO₂ reductie
sinds 2015*



2022: 30% CO₂ reductie.
2023: 49% CO₂ reductie.
2024: 49% CO₂ reductie.

* gerelateerd aan de omzet.

2.682.089
kilometers



in totaal afgelegd in 2025.

248.235
kilometers



elektrisch afgelegd in 2025. Nog mooier, deze voertuigen worden zoveel mogelijk opgeladen met groene stroom.

71 ton
minder CO₂-uitstoot



dankzij het gebruik van HVO20 in plaats van gewone diesel. Een belangrijke bijdrage aan het verduurzamen van ons transport.

1ste
energielabel C



Er is veel vraag naar energiezuinige koel-/vries apparaten, SB levert sinds 2025 de eerste energielabel C modellen en breidt dit assortiment in de toekomst verder uit.

65%
van ons afval



wordt gescheiden afgevoerd voor hergebruik. De overige 35% wordt nagesorteerd bij Van Happen. Dit resulteerde in 2025 in 9% minder restafval.

Strijbosch wil zijn verantwoordelijkheid nemen en een bijdrage leveren aan een betere wereld. Als leverancier van wit- en bruingoed zijn we ons bewust van onze impact op het milieu en de maatschappij, en willen we stappen zetten om deze impact te minimaliseren.

Ons doel is een duurzame toekomst te creëren, niet alleen voor onze organisatie, maar ook voor de gemeenschap om ons heen. We willen bijdragen aan een toekomstbestendige wereld, voor nu én voor de generaties na ons.

Zo vinden wij het van groot belang om de levensduur van apparaten te verlengen. Daarom luisteren we goed naar klanten, zodat we het juiste apparaat op de juiste plek kunnen inzetten. Met preventief onderhoud voorkomen we storingen en verlengen we de levensduur van apparatuur. Ook onze reparatieservice speelt hierin een belangrijke rol. Alleen al op de witgoed-werkplaats zijn in 2025 meer dan 6000 apparaten gerepareerd en opnieuw ingezet.

Daarnaast hechten we veel waarde aan onze maatschappelijke verantwoordelijkheid en zetten we ons actief in voor sociale en ethische kwesties. We streven naar een eerlijke en respectvolle behandeling van onze medewerkers, creëren kansen voor groepen die minder mogelijkheden hebben, en dragen bij aan de ontwikkeling van de lokale gemeenschap.

Dit doen we onder andere door een personeelsbeleid waarin integriteit en gelijkheid

MVO

in 2025

centraal staan, door met de Strijbosch Academy medewerkers intern op te leiden, en door lokale initiatieven te stimuleren en betrokkenheid bij de gemeenschap te bevorderen.

Het verlagen van onze CO₂-uitstoot is een continu proces. In 2025 zijn we overgestapt op HVO20-brandstof voor onze vrachtwagens, wat heeft geleid tot circa 18% minder CO₂-uitstoot. Daarnaast hebben we de aansluiting van zonnepanelen beter verdeeld over onze panden, zodat we meer van onze eigen opgewekte energie kunnen benutten.

Maatschappelijk verantwoord ondernemen wordt voor klanten steeds belangrijker en speelt vaak een rol bij aankoopbeslissingen. Daarom houden wij bij onze keuzes rekening met de wensen en doelstellingen van klanten, zodat we hun vertrouwen en loyaliteit blijven verdienen.



"Verantwoordelijkheid nemen voor een duurzame toekomst"

Wij zijn strijbosch

Wij zijn Strijbosch, jouw betrouwbare partner in professionele, huishoudelijke en audiovisuele apparatuur. Wat in 1953 begon als een verhuurbedrijf voor particulieren, is uitgegroeid tot een toonaangevende speler in de zakelijke markt. Vanuit Nistelrode, Noord-Brabant, leveren we oplossingen op het gebied van wit- en bruingoed, met een focus op full-service.

Bij Strijbosch draait alles om duurzame samenwerkingen. Met onze passie en expertise helpen we klanten optimaal door nét dat stapje extra te zetten. Ons doel? Ervoor zorgen dat het juiste product op de juiste plaats komt te staan. Dit doen we met een team van circa 180 enthousiaste professionals. Of het nu gaat om onafhankelijk advies, preventief onderhoud of een totaaloplossing, we luisteren naar de wensen en ontzorgen onze klanten volledig.

We zijn trots op ons diverse klantenbestand, dat voornamelijk uit de zakelijke markt bestaat, zowel nationaal als internationaal, maar ook particuliere klanten omvat. Onze zakelijke klantenkring bestaat uit (semi)overheids- en zorginstellingen, maar ook uit organisaties in de kinderopvang, huisvesting voor studenten en migranten, de schoonmaakbranche en recreatie.



Positionering Strijbosch

Missie ————— Wij zorgen voor het juiste product op de juiste plaats.

Visie ————— Onze ambitie is om voorop te lopen en onze klanten geheel te ontzorgen met de best passende service en duurzame oplossingen op het gebied van wit- en bruingoed.

Payoff ————— **We make it work for you.**

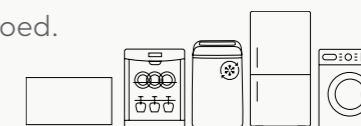

Strategie ————— Om voorop te kunnen blijven lopen, is het belangrijk om altijd onze ambitie na te streven. Om deze waar te maken, voegen we de daad bij het woord en maken we bewuste keuzes in onze strategie.

We hechten waarde aan langdurige relaties en de best passende service. Niet alleen met de klant, maar ook met andere partijen waar we zaken mee doen. Zo zetten we ons in voor een korte leveranciersketen, waarbij we inzicht hebben in het gedrag van alle spelers.

Om ook in de toekomst relevant te blijven, denken we na over manieren om waarde te creëren voor onze (toekomstige) klant. Hierbij zetten we onze expertise in om onze klant zorgeloos te voorzien van de beste oplossingen in wit- en bruingoed. Zonder onze ketenverantwoordelijkheid uit het oog te verliezen.

Onze extra waarde laten we zien door écht mee te denken. We bekijken samen met de klant de verschillende financieringsmogelijkheden en de best passende abonnementsvormen en geven inzicht in de precieze levensduur (TCO) in alle situaties. Alles om tot een oplossing te komen die precies bij de klant past.

Op Strijbosch kun je vertrouwen.

We make it work for you.

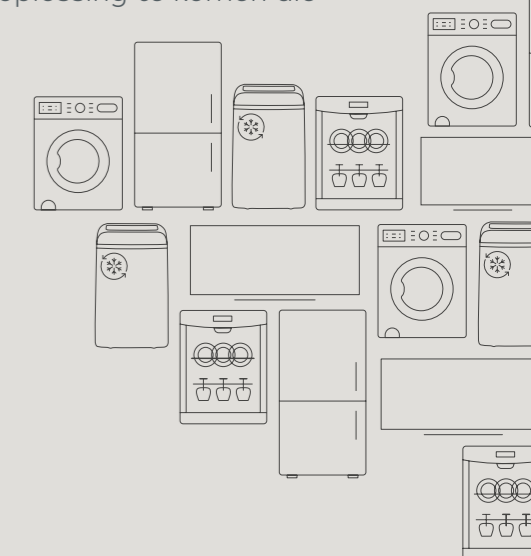

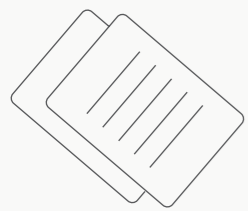

Enquêtes gehouden onder leveranciers over hun **duurzaamheidsambities**.

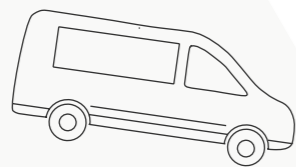

8 bussen met Euro 5-motor vervangen door bussen met **Euro 6-motor**.



Aanschaf van 2 **elektrische bussen** en 1 **elektrische personenauto**.

Levering van de eerste rijstkoker in een **plasticvrije verpakking**.

KAPOT GOED.

Realisatie van **Kapot Goed**, een **nieuwe witgoedwerkplaats** om de levensduur van onze apparaten te **verlengen**.



MVO-gedragscode voor leveranciers opgezet.

Nieuwe website live met losse **MVO-pagina**.

Ingebruikname **gasloos pand**.



2023

2024

2025

2026

2027

2028

Strijbosch Roadmap

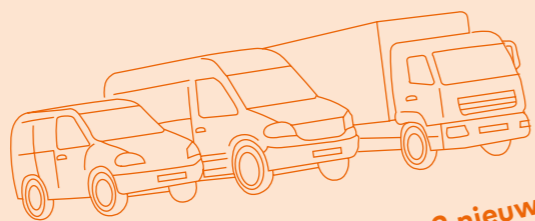

Aanschaf van **2 nieuwe vrachtwagens**, **1 elektrische bus** en **2 hybride personenauto's**.

Doelstelling Alliantie Klimaatplein (**40% reductie**) behaald. **46% CO₂-reductie** in 2025 t.o.v. 2020.

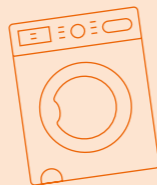

Ruim **6.000** witgoedapparaten gerepareerd.

1e **energielabel C** voor SB koelkast.

Start realisatie van **nieuwe bruingoedwerkplaats** om de **levensduur** van bruingoedapparaten te **verlengen**.

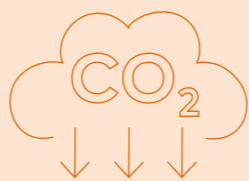

Verdeling van de **zonnepanelen** op onze **bedrijfspanden** voor efficiënter gebruik van **eigen stroom**.



PSO-certificaat Trede 3 opnieuw behalen.



Alle vrachtwagens rijden op **HVO20 brandstof**.

Afrondig **nieuwe bruingoedwerkplaats**.

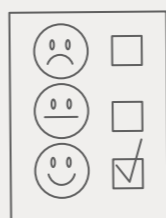
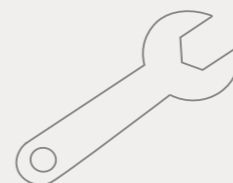

Medewerkerstevredenheidsonderzoek uitvoeren.



Een **verbeterd onboardingsproces** uitrollen.



Verdere **verduurzaming wagenpark**.

Nog meer **bedrijfsafval** gescheiden afvoeren.



Verdere **verduurzaming wagenpark**.

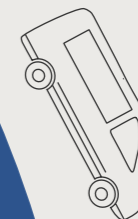

Onderzoek uitvoeren naar mogelijkheden **energieopslag**.

Minimaliseren **verpakkingsmateriaal**.

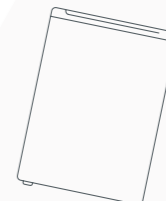

Het SB assortiment verder **uitbreiden** met **duurzame apparatuur**.



Inzetten op **circulairiteit** van onze producten met leveranciers en partners binnen de branche.

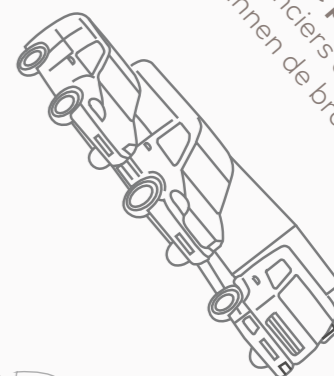

PEOPLE

Bij alles wat wij binnen Strijbosch doen, staat de mens centraal. Wij zorgen voor een werkomgeving waarin iedereen zich gezien en gewaardeerd voelt, en stimuleren persoonlijke en professionele groei.

Ook daarbuiten dragen wij bij aan initiatieven die gelijke kansen en sociale betrokkenheid bevorderen. Zo bouwen wij samen aan een organisatie en samenleving waarin iedereen kan meedoen.



Goede gezondheid en welzijn

Kwaliteitsonderwijs

Waardig werk en economische groei

Ongelijkheid verminderen





Dankzij haar motivatie, doorzettingsvermogen en inzet volgde ze een interne opleiding en behaalde ze haar kwalificaties als monteur en installateur. Alles wat ze nu kan, heeft ze hier geleerd, en daar is ze trots op.

Weronika, als vrouw in de techniek

Weronika werkt inmiddels al acht jaar bij Strijbosch en heeft zich in die tijd ontwikkeld tot een echte allround witgoedmonteur. Ze kan vrijwel alles repareren: van wasmachines en drogers tot andere witgoedapparaten. Het is een rol waarin ze zich helemaal op haar plek voelt, al was haar weg hier naartoe zeker niet vanzelfsprekend.

Weronika komt oorspronkelijk uit Polen. Via een uitzendbureau kwam ze in Nederland bij Strijbosch terecht. In het begin hield ze zich bezig met het schoonmaken van apparaten. Dat was een goede eerste stap, maar al snel wist ze dat ze zich verder wilde ontwikkelen en nieuwe dingen wilde leren. Dankzij haar motivatie, doorzettingsvermogen en inzet volgde ze een interne opleiding en behaalde ze haar kwalificaties als monteur en installateur. Alles wat ze nu kan, heeft ze hier geleerd, en daar is ze trots op.

Van verschillende sectoren naar de techniek

Voordat Weronika naar Nederland kwam, werkte ze in Polen in totaal andere sectoren. Ze werkte in een bloemenwinkel, bij een bank met hypotheek en in de klantenservice. De overstap naar de techniek was voor haar een compleet nieuwe en uitdagende wereld, maar tegelijkertijd ook fascinerend. Juist haar nieuwsgierigheid, openheid om te leren en ambitie om te groeien zorgden ervoor dat ze haar plek vond in dit vak en hier succesvol in werd.

Als vrouw zijnde in een mannenwereld

In het begin vond Weronika het spannend om als vrouw in de techniek te werken. Ze had het gevoel dat er soms werd gedacht dat vrouwen minder handig zijn of niet met hun handen kunnen werken. Inmiddels heeft ze laten zien dat ze dit werk net zo goed aankan als haar mannelijke collega's en dat inzet en motivatie veel belangrijker zijn. Als iets echt zwaar is, helpen collega's haar gewoon. Samenwerken staat voorop. Haar ervaring is daarmee ook een inspiratie voor andere vrouwen die een carrière in de techniek overwegen.

Taal, vertrouwen en samenwerking

Werken in een ander land brengt niet alleen nieuwe taken met zich mee, maar ook taaluitdagingen. Weronika heeft veel moeite gedaan om de Nederlandse taal te leren. Via Strijbosch kreeg ze de mogelijkheid om een taal cursus te volgen, wat haar hielp om beter te communiceren en samen te werken met haar collega's.

Door die taalvaardigheid én de open houding binnen het team voelde ze zich steeds meer onderdeel van de organisatie. En als iets een keer niet helemaal lukt, staan haar collega's altijd klaar om te helpen. Dat geeft haar vertrouwen en zorgt ervoor dat samenwerken soepel blijft verlopen.

Wat haar ook opvalt, is het verschil tussen werken in Polen en in Nederland. In Polen is er veel meer hiërarchie binnen bedrijven. Werkgevers spreek je daar aan met 'meneer' of 'mevrouw' en met 'u'. Bij Strijbosch is dat heel anders. Iedereen is gelijk en wordt ook zo behandeld. Je mag jouw ambities uitspreken en daar wordt serieus naar geluisterd.

Zichzelf kunnen zijn

Weronika voelt zich erg welkom op de Nederlandse werkvloer. Collega's staan open voor andere nationaliteiten en de sfeer is vriendelijk en respectvol. Ze heeft hier geleerd dat er tijd mag zijn, dat er meer rust is in het werk en dat samenwerken belangrijk is.

Misschien wel de belangrijkste les die Weronika heeft geleerd sinds ze in Nederland werkt, is het luisteren naar zichzelf en kiezen voor wat zij echt belangrijk vindt. Haar ontwikkeling laat zien wat er mogelijk is wanneer je vertrouwen krijgt, ondersteuning ervaart en zelf de motivatie hebt om te groeien. Strijbosch is voor haar een plek waar ze zichzelf kan zijn en haar ambities kan blijven ontwikkelen.



Aandacht voor mens en welzijn

Geen enkel vraagstuk is te klein om te bespreken.

Dorothé werkt inmiddels al tien jaar bij Strijbosch en brengt daarnaast ruim 30 jaar werkervaring mee. Binnen het bedrijf is zij een vertrouwd aanspreekpunt voor collega's en vervult zij de rol van vertrouwenspersoon.

Als vertrouwenspersoon wil Dorothé vooral duidelijk maken dat geen enkel vraagstuk te klein is om te bespreken. Medewerkers kunnen bij haar terecht met zowel werkgerelateerde als privé zaken. Zij biedt een luisterend oor, zonder oordeel en met respect voor ieders situatie. Daarbij staat het welzijn van medewerkers altijd centraal.

Dorothé in de rol van

Vertrouwenspersoon

Volgens Dorothé lopen werk en privé vaak in elkaar over. Wanneer iemand niet goed in zijn of haar vel zit, heeft dat invloed op het functioneren op de werkvloer en andersom. Door ruimte te bieden voor gesprek en ondersteuning, draagt zij bij aan een veilige en open werkomgeving.

Vertrouwelijkheid is daarbij een essentieel uitgangspunt. Alles wat met haar wordt gedeeld, blijft tussen vier muren. Gesprekken vinden plaats in het tempo en op de manier die past bij de wensen van de medewerker. Daarbij staat een veilige en vertrouwde omgeving centraal, waarin medewerkers zich gehoord en gesteund voelen.

Bij Strijbosch geloven we dat een veilige werkomgeving de basis is voor groei en succes.

Dorothé is bereikbaar via haar werktelefoon, ook buiten reguliere werktijden, en per e-mail. Hiermee verlaagt Strijbosch bewust de drempel om tijdig ondersteuning te zoeken. Met haar rol als vertrouwenspersoon levert Dorothé een belangrijke bijdrage aan het welzijn van medewerkers, duurzame inzetbaarheid en een open bedrijfscultuur waarin aandacht is voor elkaar.

Een vertrouwenspersoon speelt een belangrijke rol bij:

Meer betrokkenheid en tevredenheid van werknemers.

Verbetering van interne communicatie en samenwerking.

Minder ziekteverzuim.



Onze bijdrage aan sociaal ondernemerschap

Bij Strijbosch vinden we het belangrijk dat iedereen zich gezien en gewaardeerd voelt. We streven naar een werkomgeving waarin iedereen gelijke kansen krijgt, ongeacht achtergrond, leeftijd, geslacht of wie je liefhebt. Diversiteit en inclusie staan daarbij centraal. Daarom bieden we ook mensen met een kwetsbare arbeidspositie de kans om zich te ontwikkelen en werkervaring op te doen. Zo dragen we bij aan een samenleving waarin iedereen de mogelijkheid heeft om mee te doen.

Prestatieladder Socialer Ondernemen: Trede 3

Omdat we ons actief inzetten voor een diverse en inclusieve organisatie, zijn we sinds 2021 gecertificeerd voor de Prestatieladder Socialer Ondernemen (PSO). En sinds 2023 zelfs voor trede 3. Dit is het hoogste niveau binnen de PSO en laat zien dat wij relatief veel mensen met een kwetsbare arbeidspositie kansen bieden op werk.

In 2025 bedroeg onze sociale bijdrage 6,7%, ruim boven de norm van 3,7% die nodig is om Trede 3 te behouden. Een resultaat waar we trots op zijn en waar we ons ook in 2026 volop voor blijven inzetten.

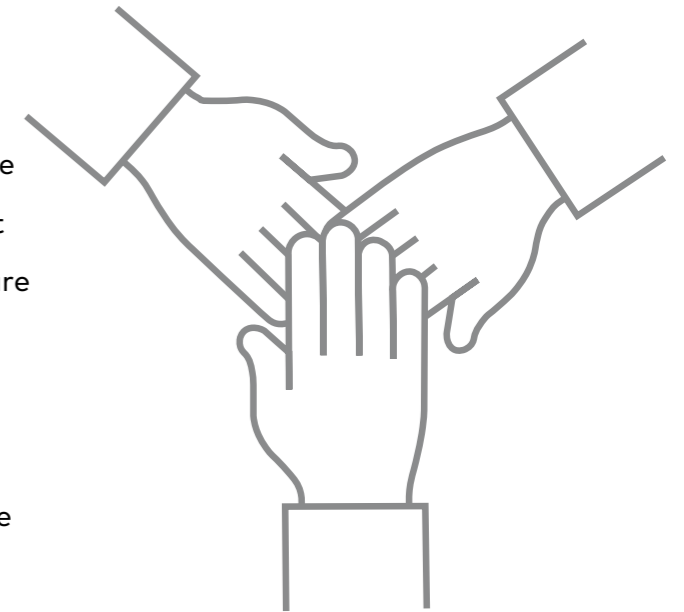

Ontwikkelen

We vinden het belangrijk om ons te blijven ontwikkelen op het gebied van sociale inclusie. Daarom nemen we jaarlijks deel aan bijeenkomsten en initiatieven rondom inclusief werkgeverschap. Op deze manier blijven we op de hoogte van nieuwe inzichten en ontwikkelingen, zodat we nog beter kunnen inspelen op de mogelijkheden om mensen met een kwetsbare arbeidspositie kansen te bieden.

PLANET

Bij Strijbosch voelen we ons verantwoordelijk voor de wereld om ons heen en voor de generaties die na ons komen. Daarom zetten we in op duurzaamheid in alle facetten van ons

werk, van energieverbruik tot transport en materialen. Met bewuste keuzes en maatregelen dragen we bij aan een leefbare groene toekomst waarin mens en planeet in balans zijn.



Verantwoorde consumptie en productie



Klimaatactie



Partnerschap om doelstellingen te bereiken



Hoe reizen we naar het werk?

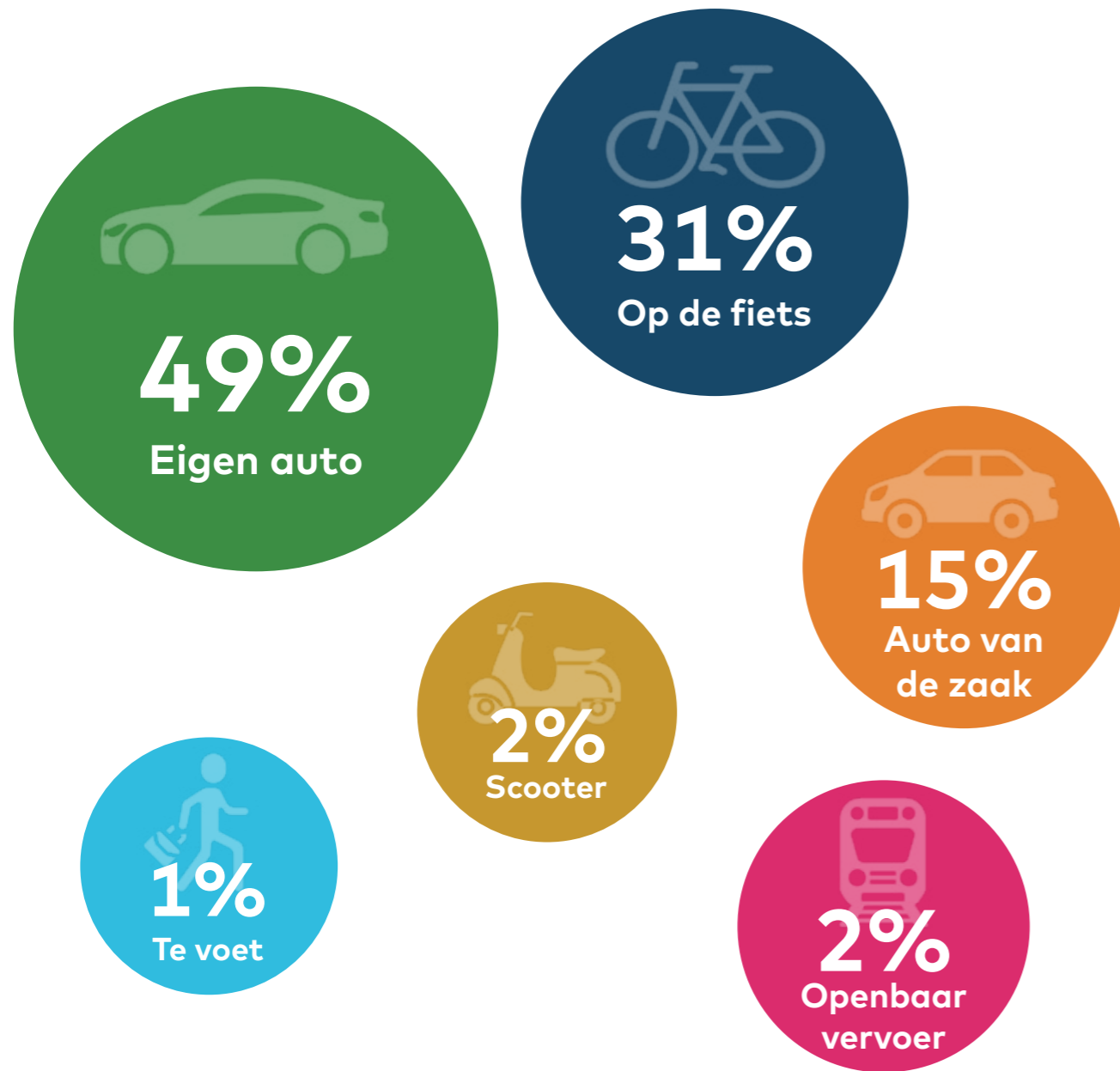

Meer medewerkers op de fiets in 2025!

Mooi resultaat! Steeds meer medewerkers stappen op de fiets. Het fietsgebruik is met 8% gestegen ten opzichte van vorig jaar. Minder auto's, meer beweging en frisser aankomen op het werk. Dat is winst voor iedereen.

Tour de Strijbosch

In mei stond binnen Strijbosch duurzame mobiliteit centraal. Medewerkers werden actief gestimuleerd om de auto vaker te laten staan en met de fiets naar het werk te komen. Voor iedere fietsdag werd een punt toegekend, waarmee op een laagdrempelige en positieve manier aandacht werd gevraagd voor bewust reisgedrag.

Halverwege de maand vond een speciale actiedag plaats, waarbij deelnemers dubbele punten konden verdienen. Deze dag stond in het teken van extra stimulering en betrokkenheid. Alle medewerkers die met de fiets arriveerden, werden bij aankomst feestelijk ontvangen en beloond met een Strijbosch-bidon en een gezonde snack. Hiermee onderstreepten we het belang van vitaliteit en duurzame keuzes.

Aan het einde van de maand werden de medewerkers die gedurende de gehele actieperiode dagelijks met de fiets kwamen, in het zonnetje gezet. Met deze campagne wil Strijbosch niet alleen bijdragen aan het verlagen van CO₂-uitstoot, maar ook aan het bevorderen van vitaliteit en bewustwording rondom duurzame mobiliteit. De actie in mei vormt daarmee een concrete invulling van onze ambitie om duurzaam gedrag binnen de organisatie te stimuleren.!



Medewerkers van Strijbosch en SB kunnen gebruikmaken van een fietsleaseregeling. Inmiddels hebben meerdere medewerkers hiervoor gekozen en stimuleren we actief duurzaam woon-werkverkeer.

Cursus ETD duurzaam rijden



Duurzaam rijden loont: voor het milieu, voor de medewerkers én voor Strijbosch

Binnen Strijbosch vinden wij zowel milieu als opleiding belangrijke pijlers voor een duurzame bedrijfsvoering. Door te investeren in kennis en ontwikkeling zorgen we ervoor dat onze medewerkers niet alleen vakbekwaam blijven, maar ook bewuster omgaan met het milieu in hun dagelijkse werkzaamheden. Om dit verder te versterken maken wij gebruik van de kennisbank van OFED (het

opleidings- en ontwikkelingsfonds voor de Elektrotechnische Detailhandel) genaamd ETD-academy. Via deze online leeromgeving krijgen onze medewerkers toegang tot diverse functiegerichte opleidingen en trainingen. Iedere medewerker kan eenvoudig inloggen op de ETD-academy en zich verder ontwikkelen met trainingen die aansluiten bij zijn of haar functie en werkzaamheden.

Samenwerking met OFED in de praktijk

In het afgelopen jaar zijn wij een samenwerking aangegaan met OFED. Binnen deze samenwerking is de training "Duurzaam rijden" ontwikkeld. Om deze training te realiseren is er samen met OFED twee dagen lang opnames gemaakt met één van onze medewerkers en een bedrijfsbus van Strijbosch. Deze praktijkgerichte beelden worden gebruikt om realistische situaties te laten zien en medewerkers bewust te maken van hun rijgedrag. Deze training is niet alleen beschikbaar voor medewerkers van Strijbosch, maar is tevens beschikbaar voor alle medewerkers van bedrijven die bij OFED zijn aangesloten.

Tijdens de training "Duurzaam rijden" leren medewerkers hoe zij op een efficiënte en verantwoorde manier kunnen rijden. Er komen vele onderwerpen aan bod, zoals het belang van bandenspanning, duurzaam navigeren en verschillende soorten brandstof. Deze onderwerpen dragen bij aan een vermindering van brandstofverbruik, waardoor wij onze impact op het milieu verkleinen.

Voordelen voor welzijn en vitaliteit

Ook biedt de opleiding duidelijke voordelen voor de medewerker zelf. Door bewuster, rustiger en efficiënter te rijden wordt de fysieke en mentale belasting verminderd. Tijdens de training wordt ook aandacht besteed aan een juiste zithouding, het correct instellen van de stoel, ontspannen rijgedrag en het veilig en efficiënt laden en

lossen van de bus. Deze onderwerpen dragen bij aan meer comfort en veiligheid tijdens het werk en ondersteunen tegelijkertijd de vitaliteit van de medewerker. Op deze manier levert de opleiding niet alleen een bijdrage aan het verminderen van de CO₂-uitstoot, maar ook aan het welzijn en de duurzame inzetbaarheid van onze medewerkers.

Professioneel en duurzaam op weg

Wij hechten veel waarde aan deze training en zien dit als een belangrijk onderdeel van onze bedrijfsvoering. En nog een voordeel: door bewust en professioneel rijgedrag zijn onze medewerkers een representatief visitekaartje van Strijbosch en laten zij klanten zien dat er waarde wordt gehecht aan kwaliteit en duurzaamheid.



**Slim rijden
= minder
uitstoot**

Duurzaam op weg naar de klant

De medewerkers van Strijbosch leggen jaarlijks vele kilometers af om onze klanten optimaal te ondersteunen en te voorzien van de juiste apparaten. In 2025 hebben we in totaal **2.682.089 kilometers** afgelegd. Deze mobiliteit is essentieel voor onze dienstverlening maar brengt tegelijkertijd een verantwoordelijkheid met zich mee op het gebied van duurzaamheid.

Onze stappen naar duurzame mobiliteit

Wij streven ernaar onze vervoersactiviteiten zo efficiënt en milieubewust mogelijk te organiseren. Dit realiseren wij door routes te optimaliseren, het gebruik van duurzame vervoersmiddelen te bevorderen en weloverwogen keuzes te maken binnen ons mobiliteitsbeleid. Op deze manier beperken wij onze **CO₂-uitstoot**, terwijl de kwaliteit en continuïteit van onze dienstverlening gewaarborgd blijft.



Een voorbeeld van zo'n weloverwogen keuze is dat al onze bedrijfsbussen, waar mogelijk, op **HVO20 brandstof** rijden en sinds de tweede helft van 2025 geldt dit ook voor onze vrachtwagens. Dankzij de vernieuwing van het vrachtwagenpark in de afgelopen jaren, is dit nu mogelijk, en deze maatregel heeft in het tweede halfjaar van 2025 al geleid tot een reductie van 4,7 ton CO₂-uitstoot.

"Elke rit met HVO20, is een stap naar minder CO₂-uitstoot"

Meer kilometers, minder brandstof

In 2025 hebben we ondanks een lichte toename van het aantal gereden kilometers (ongeveer 4.000 km meer dan in 2024) ons brandstofverbruik aanzienlijk weten te verlagen. In totaal is er ruim 10.000 liter diesel, **HVO20** en benzine minder verbruikt. Dit betekent niet alleen een efficiënter gebruik van onze voertuigen, maar ook een duidelijke vermindering van onze CO₂-uitstoot.

Bovendien is ongeveer 9% van de totaal afgelegde kilometers, gereden met elektrische voertuigen, wat bijdraagt aan een nog duurzamere mobiliteit.

Uitbreiding wagenpark

Wij blijven de verduurzaming van ons wagenpark actief doorzetten. In 2025 hebben we ons wagenpark verder uitgebreid met duurzamere alternatieven, zoals elektrische voertuigen of voertuigen met zuinigere motoren. Iedere maatregel levert een concrete bijdrage aan een schonere mobiliteit en een verminderde **CO₂-uitstoot**. Ook in de toekomst willen we dit nog verder doorzetten.



Als preventief onderhoudsmedewerker ben jij de onmisbare schakel voor klanten. Je zorgt ervoor dat de apparaten goed blijven draaien, zodat klanten zich geen zorgen hoeven te maken en altijd op hun apparatuur kunnen vertrouwen.



Jacky

Preventief onderhoud

Duurzaamheid gaat verder dan alleen een energielabel

Bij Strijbosch vinden wij het belangrijk dat onze klanten zo lang mogelijk, zorgeloos gebruik kunnen maken van onze apparaten. We willen onverwachte defecten en dure reparaties voorkomen, maar ook zeker de veiligheid van het apparaat vergroten. Daarom voeren wij bij onze klanten preventief onderhoud uit aan de apparaten. Wij doen er alles aan om de klant te ontzorgen. En daar weet Jacky alles van.

Medewerkers in de praktijk

Jacky werkte al vele jaren bij Strijbosch toen ze de vacature van de functie "inventarisatie- en preventief onderhoudsmedewerker" voorbij zag komen. Na de vacature goed door te hebben gelezen, dacht ze, dit kan wel eens de baan voor mij zijn. Nu werkt ze alweer een aantal jaar met veel plezier in deze functie.

Preventief onderhoud in uitvoering

De werkzaamheden voor het preventief onderhoud begint met het schoonmaken van de apparaten, zoals de lucht- en deurlfilters reinigen van een droger. Na het schoonmaken volgt de inspectie van het apparaat en worden kleine reparaties uitgevoerd en waar nodig onderdelen vervangen, zoals lagers of koolborstels bij een droger. Als de reparatie

uitgevoerd is, volgt er een keuring, waarvan er bij elk apparaat een keuringsrapport wordt opgemaakt, zodat het apparaat weer veilig achter gelaten wordt. Zo zorgen we ervoor dat de apparaten altijd in topconditie blijven.

Kennisontwikkeling binnen Strijbosch

Jacky heeft een aantal interne technische trainingen gevolgd bij de Strijbosch Academy om haar werkzaamheden goed uit te kunnen voeren en "met een beetje handigheid en een positieve instelling kom je al ver", aldus Jacky.

Het geeft een goed gevoel om te weten dat alles weer soepel draait als ik klaar ben.

Verlenging van de levensduur en klantbewustzijn

Door het uitvoeren van preventief onderhoud denkt Strijbosch actief met de klant mee om de levensduur van het apparaat zo lang mogelijk te verlengen. Maar ook op andere manieren willen we onze klanten bewust maken over hoe ze zo lang mogelijk gebruik kunnen maken van hun apparaten. Dit doen we door blogs te schrijven over het juiste gebruik van bepaalde apparaten met daarin tips over o.a. het onderhoud, schoonmaken en energiebesparing van het apparaat. Deze worden via onze website en Social media gepubliceerd.



Afgedankte apparaten? Geen afval, maar grondstof!

Wat voor de één afval lijkt, is in werkelijkheid het begin van iets nieuws. Samen met externe partners werken wij aan een circulaire omgeving waarin oude apparaten de basis vormen voor nieuwe producten.

Deze apparaten bevatten waardevolle materialen die niet verloren mogen gaan. Daarom zorgen we ervoor dat ze op een hoogwaardige en verantwoorde manier worden verwerkt. Door levensduurverlenging en het behoud van grondstoffen maken we circulair consumeren steeds vanzelfsprekender.

Samen met Stichting Open zorgen we ervoor dat wit- en bruingoed aan het einde van de levensfase op de juiste plek terecht komt. Daar worden de apparaten eerst beoordeeld: zijn ze nog geschikt voor refurbishment? Dan krijgen ze een tweede leven. Is dat niet mogelijk, dan worden bruikbare onderdelen zorgvuldig gedemonteerd voor hergebruik.

Daarna volgt volledige demontage en scheiding in verschillende materiaalstromen, zoals koper, aluminium,

ijzer en kunststoffen. Deze materialen worden opnieuw verwerkt tot grondstoffen voor nieuwe producten. Het kleine restdeel dat overblijft, wordt ingezet voor energierugwinning.

Maar liefst circa 99% van alle ingezamelde apparaten en materialen krijgt zo een nuttige toepassing via hergebruik, recycling of energierugwinning.

Afgedankte apparaten horen niet op de afvalberg. Ze verdienen een tweede leven. Samen maken we het verschil.



PROFIT

Voor Strijbosch gaat winst verder dan alleen cijfers. Wij zetten ons actief in voor de lokale economie en gemeenschap door projecten, verenigingen en maatschappelijk initiatieven te ondersteunen.

Zo versterken we niet alleen onze organisatie, maar dragen we ook bij aan een sterke en veerkrachtige omgeving om ons heen.



Geen armoede



Waardig werk en economische groei



Duurzame steden en gemeenschappen



Onze betrokkenheid aan de lokale gemeenschap

In het kader van Maatschappelijk Verantwoord Ondernemen (MVO) speelt het ondersteunen van diverse doelen een centrale rol binnen Strijbosch. In 2025 hebben we weer meerdere doelen ondersteund, ieder op een manier die het beste bij hen past. Onze bijdragen varieerden van financiële steun, tot het beschikbaar stellen van producten uit ons eigen assortiment. Hierbij hebben we niet alleen gekeken naar landelijke initiatieven, maar ook vooral naar lokale initiatieven en evenementen. Hieronder delen we een mooi voorbeeld waarmee wij een lokaal initiatief ondersteunen.

Eten over, regio Bernheze

Een van de organisaties die wij al langere tijd mogen ondersteunen is "Eten over, regio Bernheze". Dit burgerinitiatief, ontstaan door Heidi uit Nistelrode, biedt wekelijks zowel houdbare als verse levensmiddelen aan mensen die om wat voor reden dan ook, moeite hebben om rond te komen. Binnen Strijbosch vinden wij het belangrijk dat iedereen in onze samenleving toegang heeft tot de basisbehoeften en niet in armoede hoeft te leven. Daarom dragen wij graag bij aan dit initiatief.

Hoe het begon

Bijna 11 jaar geleden begon Heidi met dit initiatief nadat zij het zelf had ervaren om

geholpen te worden, toen zij het zelf niet zo breed had. Ze mocht bij iemand in Oss brood halen en daar was ze erg blij mee. Maar ze beseftte ook, dat ze het geluk had om met een auto naar Oss te kunnen rijden. Veel mensen die het financieel niet breed hebben, hebben die mogelijkheid niet. En die mensen wilde ze gaan helpen en daarom begon ze een eigen uitgiftepunt. Ze startte met vijf gezinnen vanuit haar eigen woning in Nistelrode en ondertussen is dit uitgebreid naar zo'n 70 gezinnen per week. Elke maandag is er in Heesch een uitgiftepunt en elke donderdag bij Heidi in de garage in Nistelrode. De levensmiddelen worden wekelijks verdeeld door een groep van 10 vrijwilligers.



Sponsoring

De levensmiddelen die ze uitdeelt, haalt ze zelf meerdere keren per week op bij onder meer de plaatselijke groenteboer en bakker, en supermarkten uit de regio. Soms ontvangt ze grote hoeveelheden tegelijk. Strijbosch ondersteunt haar dan door een vervoersmiddel beschikbaar te stellen, zodat alles efficiënt op de juiste plek kan worden gebracht. Om al deze levensmiddelen goed te kunnen bewaren heeft ze ook veel opslagruimte nodig, inclusief vriezers en koelkasten voor de verse levensmiddelen. Mede dankzij onze bijdrage kan Heidi de levensmiddelen op de juiste temperatuur bewaren in de koelkasten en vriezers die wij hebben geschonken. Tevens sponsoren wij ook de opslagruimte waar ze de lang houdbare levensmiddelen in kan opslaan, aangezien ze in haar eigen garage te weinig ruimte heeft.

Dankzij de sponsoringen en de inzet van de vrijwilligers kan dit initiatief blijven bestaan en kan Heidi wekelijks 70 gezinnen blij maken zodat ze ook nog geld over houden om een keer iets leuks te kunnen gaan doen. Helaas worden steeds meer mensen afhankelijk van dit soort initiatieven en daarom is Heidi blij dat zij iets kan betekenen voor deze mensen.

Als bedrijf zijn wij trots dat we aan dit initiatief mogen bijdragen. In 2026 zetten we ons graag weer opnieuw in om onze lokale samenleving te ondersteunen.

"Dankzij de sponsoringen en vrijwilligers kan dit initiatief blijven bestaan en kan Heidi wekelijks 70 gezinnen blij maken."

Dubbele materialiteitsanalyse

Deze dubbele materialiteitsanalyse heeft als doel inzicht te geven in de meest relevante duurzaamheidsthema's voor onze organisatie en haar stakeholders.

Binnen de analyse is gekeken naar zowel de impact van onze activiteiten op mens, milieu en maatschappij als naar de invloed van duurzaamheidsontwikkelingen op de continuïteit en prestaties van onze organisatie. Door deze dubbele benadering ontstaat een integraal beeld van de onderwerpen die van strategisch belang zijn.

De uitkomsten van deze analyse vormen de basis voor beleidskeuzes, doelstellingen en verbetermaatregelen op het gebied van maatschappelijk verantwoord ondernemen en ondersteunen de verdere ontwikkeling van een duurzame en toekomstbestendige organisatie.

MVO - Doelstellingen

Kernthema I : Behoorlijk bestuur		2023	2024	2025
Thema 1: Behoorlijk bestuur	Geen klachten of overtredingen op het gebied van wet- en regelgeving.	0	0	0
Kernthema II : Goed werkgeverschap		2023	2024	2025
Thema 2: Werkgelegenheid en verhouding tussen werkgever en personeel	MTO overall gemiddelde score van 3,75 uit 5 behouden.	3,75	3,84	3,84*
Thema 3: Gezondheid en veiligheid van personeel	Geen bedrijfsongevallen.	0	7	4
	Minimaal 4 uitingen om fietsen onder de medewerkers te stimuleren.	4	4	4
Thema 4: Opleiding en onderwijs	Gemiddeld per medewerker minimaal 3 trainingen/ cursussen volgen.	**	**	3,4
Thema 5: Diversiteit en kansen	PSO trede 3 behouden. Sociale bijdrage van minimaal 3,7%	6,0%	6,0%	6,7%
Kernthema V : Consumentenangelegenheden		2023	2024	2025
Thema 17: Productinformatie	Minimaal 4 producttrainingen per jaar voor afdeling commercie om de klant te voorzien van de juiste productinformatie.	**	**	4
	Minimaal 20 SB-dealers per jaar trainen v.w.b. productkennis SB producten.	**	**	15
Kernthema VI : Milieu, ecosysteem, circulaire economie en klimaatverandering		2023	2024	2025
Thema 20: Grondstoffen	50% CO ₂ -reductie in 2026 ten opzichte van 2020, gerelateerd aan de omzet.	38,2%	38,5%	46,4%
	Minimaal 67% van het bedrijfsafval gescheiden afvoeren.	60%	64%	65%
	Minimaal 95% van de huurapparaten op KapotGoed repareren.	***	90,3%	91,7%
	Minimaal 2 samenwerkingen aangaan met betrekking tot een circulaire economie.	1	2	3
Kernthema VII : Betrokkenheid bij en ontwikkeling van de samenleving		2023	2024	2025
Thema 26: Betrokkenheid bij en ontwikkeling van de samenleving	Minimaal 70% van het personeel komt uit de regio.	81,6%	76,7%	73,3%
	Minimaal 10 stagiaires uit de regio een stageplek bieden.	7	11	16
	Minimaal 15 sponsoringen aan lokale goede doelen.	10	14	14

* In 2025 geen MTO uitgevoerd, nieuw MTO wordt eind 2026 uitgevoerd.
 ** Deze doelstelling is vanaf 2025 opgesteld
 *** KapotGoed is in 2024 opgericht.

Materialiteitsanalyse Strijbosch

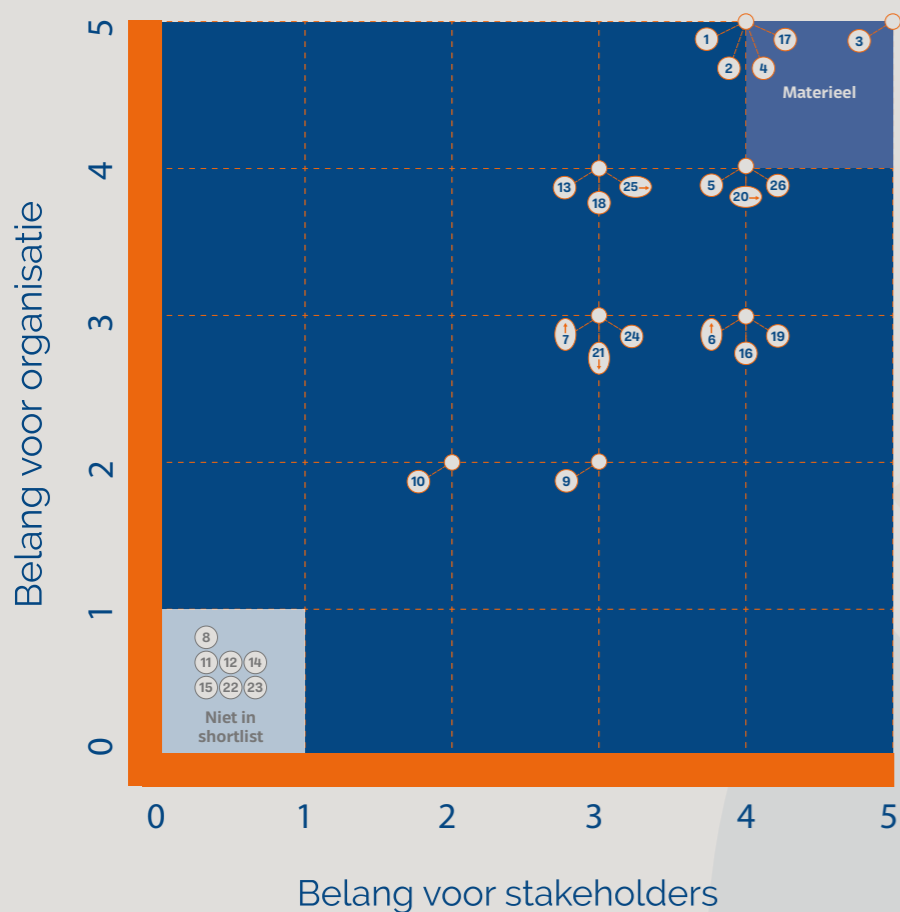

Thema's*

- Behoorlijk bestuur
- Werkgelegenheid en verhouding tussen werkgever en werknemers
- Gezondheid en veiligheid van werknemers
- Opleiding en onderwijs
- Diversiteit en kansen
- Mensenrechten van werkenden in de waardeketen
- Gelijke behandeling van kwetsbare groepen
- Vrijheid van vereniging en collectieve arbeidsonderhandelingen
- Kinderarbeid in de waardeketen
- Gedwongen en verplichte arbeid in de waardeketen
- Rechten van getroffen gemeenschappen
- Eigendomsrecht en betalingen
- Corruptie en omkoping
- Publiek beleid
- Concurrentiebelemmerend gedrag
- Gezondheid en veiligheid van consumenten
- Productinformatie
- Marketing en communicatie
- Privacy
- Grondstoffen
- Energiebehoefte voor productie en faciliteiten
- Water
- Biodiversiteit
- Uitstoot, afvalwater, afvalstoffen
- Transport
- Betrokkenheid bij en ontwikkeling van de samenleving

*De thema's zijn gebaseerd op de MVO-prestatieladder versie 4.1

Ontwikkeling belang

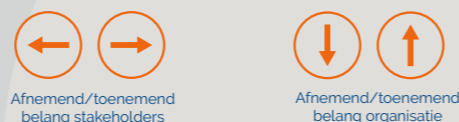

Onze ambities

Betrokkenheid bij en ontwikkeling van de samenleving

Bij Strijbosch vinden we het belangrijk om **betrokken** te zijn **bij de ontwikkeling van de samenleving**. We ondersteunen initiatieven binnen de lokale en nationale gemeenschap, maatschappelijke doelen en activiteiten die verbinding, duurzaamheid en welzijn bevorderen en werken graag samen met organisaties die een positieve impact hebben op de samenleving. Op deze manier dragen we bij aan een leefbare en kansrijke samenleving en versterken we de positieve impact van onze organisatie op de wereld om ons heen.



Goed werkgeverschap

Ook hechten we veel waarde aan goed werkgeverschap. We zetten ons actief in voor **werkgelegenheid** en een gezonde **verhouding tussen werkgever en personeel**, waarbij iedereen zich welkom voelt, ongeacht achtergrond. **Diversiteit en gelijke kansen** vormen daarbij een belangrijk uitgangspunt.

Ook de **gezondheid en veiligheid van ons personeel** staan centraal. We zorgen voor een veilige werkomgeving en bieden ondersteuning waar nodig. Daarnaast investeren we gericht in **opleiding en onderwijs**, onder meer via de Strijbosch Academy en ETD academy. Als erkend leerbedrijf bieden we bovendien stagiaires de kans om praktijkervaring op te doen en zich verder te ontwikkelen.



Behoorlijk bestuur

En we zetten ons in voor **behoorlijk bestuur** en een eerlijke bedrijfsvoering, met maatschappelijk verantwoord ondernemen als belangrijk uitgangspunt. Bij het nemen van beslissingen houden we bewust rekening met de impact op de samenleving en de lange termijn. Zo dragen we bij aan een duurzame en verantwoorde toekomst voor komende generaties.



Milieu, ecosysteem, circulaire economie en klimaatverandering

Verder werken we actief aan het verkleinen van onze impact op het milieu. We verduurzamen ons transport door de CO₂-uitstoot te beperken, onder meer door waar mogelijk elektrisch te rijden en HVO20-brandstof te gebruiken. Ook gaan we efficiënt om met **grondstoffen**. Door apparaten te repareren en opnieuw in te zetten, verlengen we de levensduur en verminderen we afval.

Daarnaast kijken we verder dan onze eigen organisatie en richten we ons op de hele keten. Samen met klanten, leveranciers en partners gaan we in gesprek over duurzamere oplossingen, omdat we juist samen het verschil kunnen maken.



Consumentenaangelegenheden

Bovendien streven we ernaar het juiste product op de juiste plaats te leveren. We luisteren naar de wensen en behoeften van de klant en stemmen ons advies hierop af. Zowel voor als na aankoop geven we **productinformatie**, omdat we de gezondheid en veiligheid van onze gebruikers belangrijk vinden. Met heldere instructies zorgen we voor correct gebruik en goed onderhoud, wat de levensduur verlengt, energieverbruik vermindert en bijdraagt aan veilig gebruik. Waar nodig zorgen we voor deskundige reparaties, zodat producten veilig in gebruik blijven.

Na aflevering en installatie van apparaten nemen we het verpakkingsmateriaal weer mee, zodat het op een verantwoorde manier gerecycled kan worden. Ook bij het afvoeren van oude apparaten zorgen we voor een duurzame verwerking.

Wij werken en denken circulair.

Dat hebben we altijd gedaan en blijven we ook doen.



Jouw steentje bijdragen?

Strijbosch B.V.
Heescheweg 29
5388RG Nistelrode
+31 (0)412 611 001
info@strijbosch.nl